

Základní pokyny o údržbě plastových oken a dveří

Při zednickém zapravení nainstalovaných oken (vyzdění či zapravení špalet apod.) je třeba dbát na to, aby malta nevnikla do kování. Pokud se tak stane, je potřeba co nejdříve takto postižená místa vyčistit a promazat (viz údržba kování). Profil je potažen ochrannou folií proti poškození, přesto však je potřebné co nejdříve z nainstalovaných oken a dveří tuto folii odstranit.

Údržba profilu

Profil lze snadno umývat běžnými saponátovými prostředky. Drobné poškození na bílém provedení lze přešetřit přípravkem Cif. V případě hlubších rýh a škrábanců na bílých profilech nebo poškození barevné folie doporučujeme obrátit se s žádostí opravy na dodavatele.

Několik drobných rad na závěr

- nemanipulujte s okenní klikou při otevřeném okně. Může dojít k poruše, kterou se Vám bez naší pomoci nemusí podařit odstranit
- u dvoukřídlých štulpových oken se před zavřením křídla přesvědčte, zda je správně zajištěno křídlo bez kliky
- při čištění pouze výklopných křídel je třeba odjistit kování, aby došlo k dostatečnému uvolnění křídla. Dbejte na jeho opětovné správné zajištění.
- dbejte o dostatečné větrání místností, zvláště v prvních dnech po zednickém zapravení, kdy jsou zdi ještě mokré. Vznik vlhkosti či plísní v okolí oken je vždy způsoben vysokou vlhkostí vzduchu a jeho nedostatečným pohybem.

Návod na údržbu kování ROTO NT

Vaše okna mají vysoce kvalitní kování ROTO. To znamená vysoký komfort obsluhy, bezvadná funkčnost a dlouhá životnost. Lehkost funkčnosti Vašeho okenního kování ROTO si zachováte pravidelným ošetřováním (min. jedenkrát ročně) v místech znázorněných na obrázku. Tímto ochráníte okenní kování před předčasným opotřebením. Ocelové rámové uzávěry (kování v rámu okna) je nutné ošetřovat olejem intenzivně, aby nedošlo k jejich zbytečnému opotřebením. Kromě toho je nutné kontrolovat upevnění jednotlivých vrutů. Uvolněné vruty nebo jejich odlomené hlavy je třeba neprodleně utáhnout nebo vyměnit.

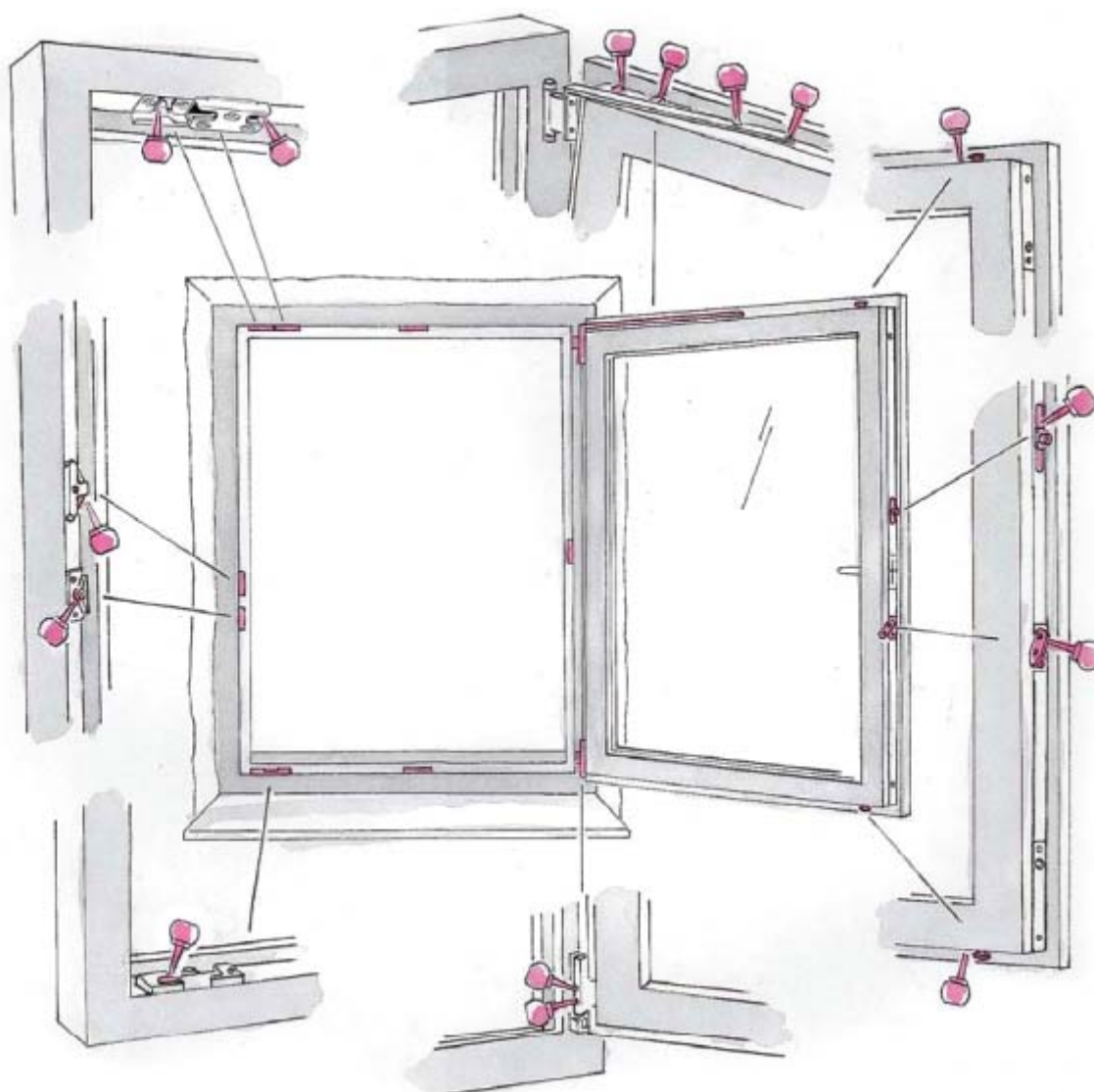

K mazání používejte např. olej WD40, nepoužívejte kyselé a pryskyřici obsahující tuky.

Při nejasnostech se prosím obraťte na svého prodejce.

Návod na dodatečné seřízení kování ROTO NT

Rozhodli jste se pro vysoce kvalitní okno, které bylo vyrobeno a instalováno s největší pečlivostí Vaším odborným dodavatelem. Proto není nutné provádět případné dodatečné seřizování. Přesto však se může vyskytnout, vlivem nepředvídaných změn v dilatačních rozměrech stavby nebo dlouholetým používáním, nutnost doseřízení Vašeho kování.

- | | |
|---|--------------|
| 1. Stranové nastavení rámových nůžek | + 3,0 - 2 mm |
| 2. Stranové nastavení rámového ložiska | + 2,0 - 2 mm |
| 3. Výškové nastavení křídlového ložiska | + 2,5 - 2 mm |
| 4. Nastavení přitlaku rámových nůžek | + 1,0 - 1 mm |
| 5. Nastavení přitlaku rámových uzávěrů | + 1,0 - 1 mm |

Návod na seřízení kování ROTO NT (seřizovací nástroj imbus klíč 4mm)

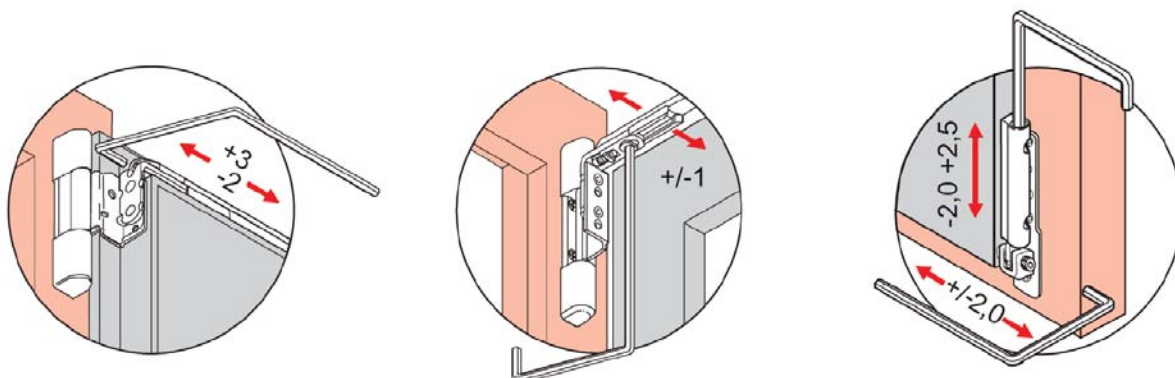

Seřízení pantů u vchodových dveří

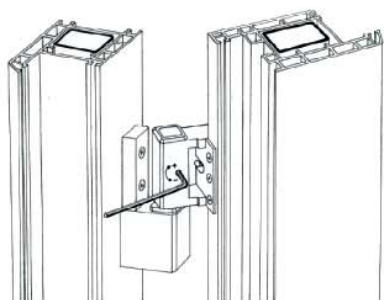

Při otevřeném dveřním křídle, po vyšroubování pojistného šroubu, pomocí imbusklíče lze nastavit přítlak křídla k rámu. Celkem lze nastavit o 5 mm. Jedno otočení odpovídá přibližně 1 mm

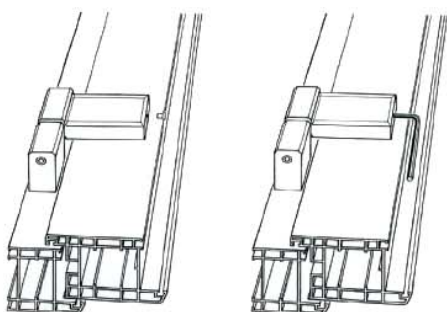

Po sejmutí krytky imbusklíčem otáčet doleva nebo doprava a nastavit horizontální polohu křídla. Celkem lze nastavit o 8 mm. Jedno otočení odpovídá přibližně 1 mm.

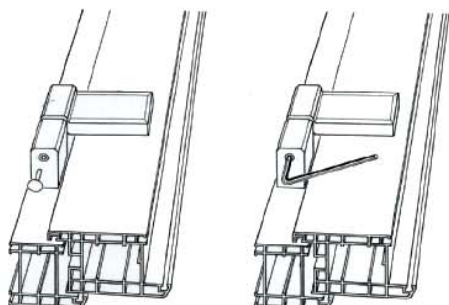

Po sejmutí krytky imbusklíčem otáčet doleva nebo doprava a nastavit vertikální polohu křídla. Celkem lze nastavit o 6 mm. Jedno otočení odpovídá přibližně 1 mm.

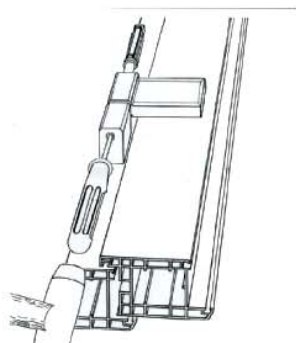

Možnost sejmutí dveřního křídla pomocí vyražení čepu. Po sejmutí krytky přes stavitelný šroub lehce vytlačit čep zezdola nahoru. U ven otvíravých dveří je třeba nejprve vyjmout bezpečnostní pojistku našroubovanou po nastavení přítlaku.

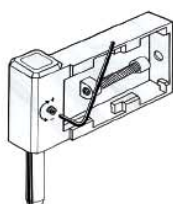

Zajištění čepu proti vyražení (doporučeno pouze u ven otvíravých dveří)